

Hajj Illustrated

Hatem al-Haj



Based on al-'Umdah

by

Imam Ibn Qudamah

✽ Means Consensus

Key

Hajj Guide

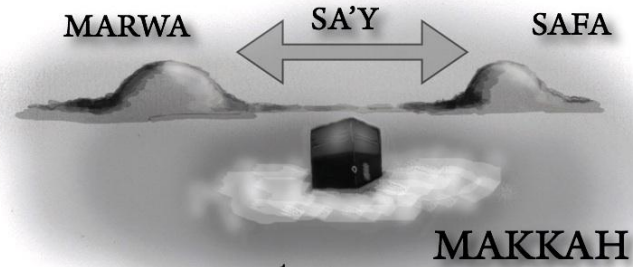

Key

1. 8th Dhul-Hijjah, Makkah to Mina
2. 9th Ddul-Hijjah, Mina to 'Arafah
3. 9th Dhul-Hijjah, 'Arafah to Muzdalifah
4. 10th Dhul-Hijjah, Muzdalifah to Mina
5. 10th Dhul-Hijjah, Nahr - Sacrifice, Cutting of Hair, Tawaf Az-Ziyarah
6. 11th/12th Dhul-Hijjah, Rami of all three pillars
7. Tawaf Al-Wada'

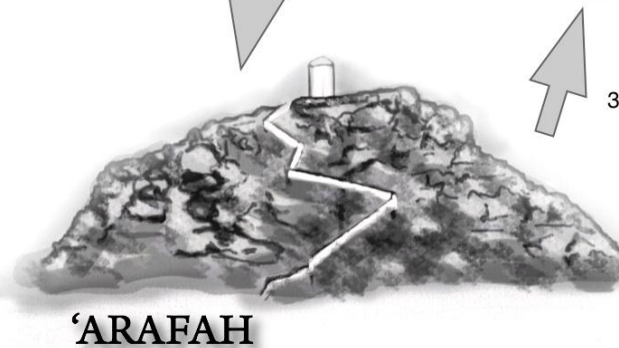
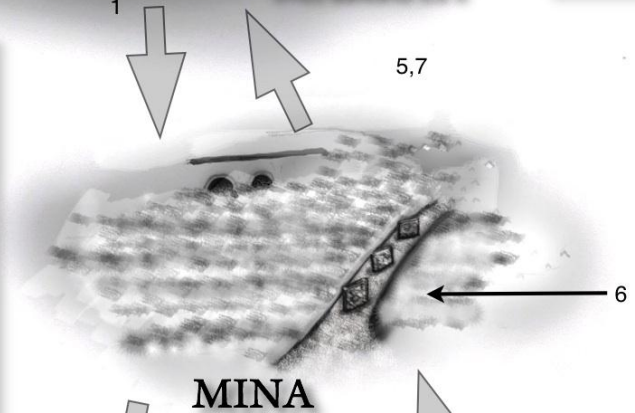

1. 8th Dhul-Hijjah, Makkah to Mina
2. 9th Ddul-Hijjah, Mina to 'Arafah
3. 9th Dhul-Hijjah, 'Arafah to Muzdalifah
4. 10th Dhul-Hijjah, Muzdalifah to Mina
5. 10th Dhul-Hijjah, Nahr - Sacrifice, Cutting of Hair, Tawaf Az-Ziyarah
6. 11th/12th Dhul-Hijjah, Rami of all three pillars
7. Tawaf Al-Wada'

Courtesy of Salahuddeen as-Seeni SAA, 2nd Year.

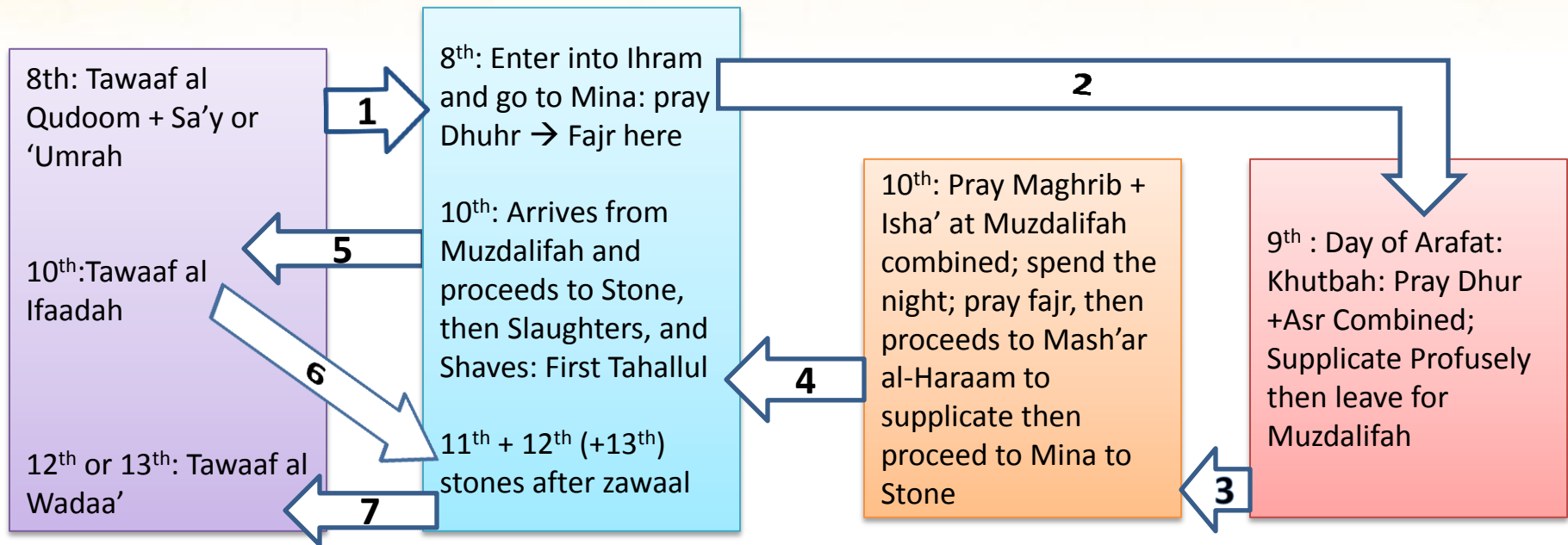

باب المواقيت

Chapter of the ihram sites

• وميقات أهل المدينة ذو الحليفة، وأهل الشام والمغرب ومصر الجحفة، واليمن يلملم، ولنجد قرن، وللمشرق ذات عرق.

- The Meeqat (ihram site) of:
 1. the people of **al-Madeenah** is **Dhul-Hulayfah** and
 2. for the people of **ash-Sham** , **al-Maghrrib** and **Egypt** is **al-Juhfah** and
 3. for **Yemen** **Yalamlam** and
 4. for **Najd** **Qarn** and
 5. for the **Mashriq** , **Dhat-'Irq**

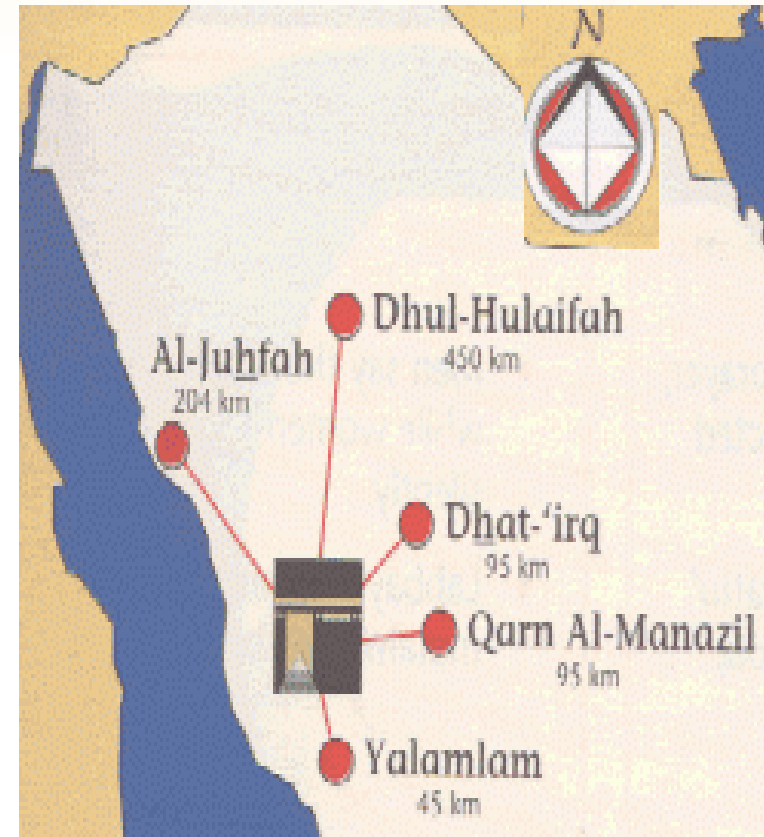

• فهذه المواقيت لأهلها، ولكل من يمر عليها

- Those are the meeqats for the people who live at them and those who cross through/by them.

• ومن منزله دون الميقات فميقاته من منزله حتى أهل مكة يهلون منها لحجهم ويهلون للعمرة من أدنى الحل.

- One whose house is closer [to Maccah] than al-meeqat, his meeqat is his own home, including the people of Maccah.
- Yet, for 'Umrah, they enter into ihram from the closest place outside the sacred land (haram).

• ومن لم يكن طريقه على ميقات فميقاته حذو أقربها إليه.

- And he whose way does not pass by a meeqat, his meeqat would be parallel to the closest meeqat to him.

• ولا يجوز لمن أراد دخول مكة تجاوز الميقات غير محرم إلا لقتال مباح وحاجة تتكرر كالحطاب ونحوه.

- It is **not permissible** for one who wants to enter into Maccah to pass the meeqat (ihram site) without ihram except for permissible fighting or a recurring need such as the firewood gatherer and similar cases.

• ثم إذا أراد النسك أحرم من موضعه

- If he intends the Nusuk (hajj or 'umrah), he should make ihram from his place.

- وإن جاوزه غير محرم رجع فأحرم من الميقات ولا دم عليه لأنه أحرم من ميقاته، فإن أحرم من دونه فعليه دم سواء رجع إلى الميقات أو لم يرجع.

If he crossed the meeqaat without ihram, he must return & make it from the meeqaat, then no sacrifice is due.

However, if he made ihram after the meeqaat, an offering is due, whether or not he goes back to a meeqaat.

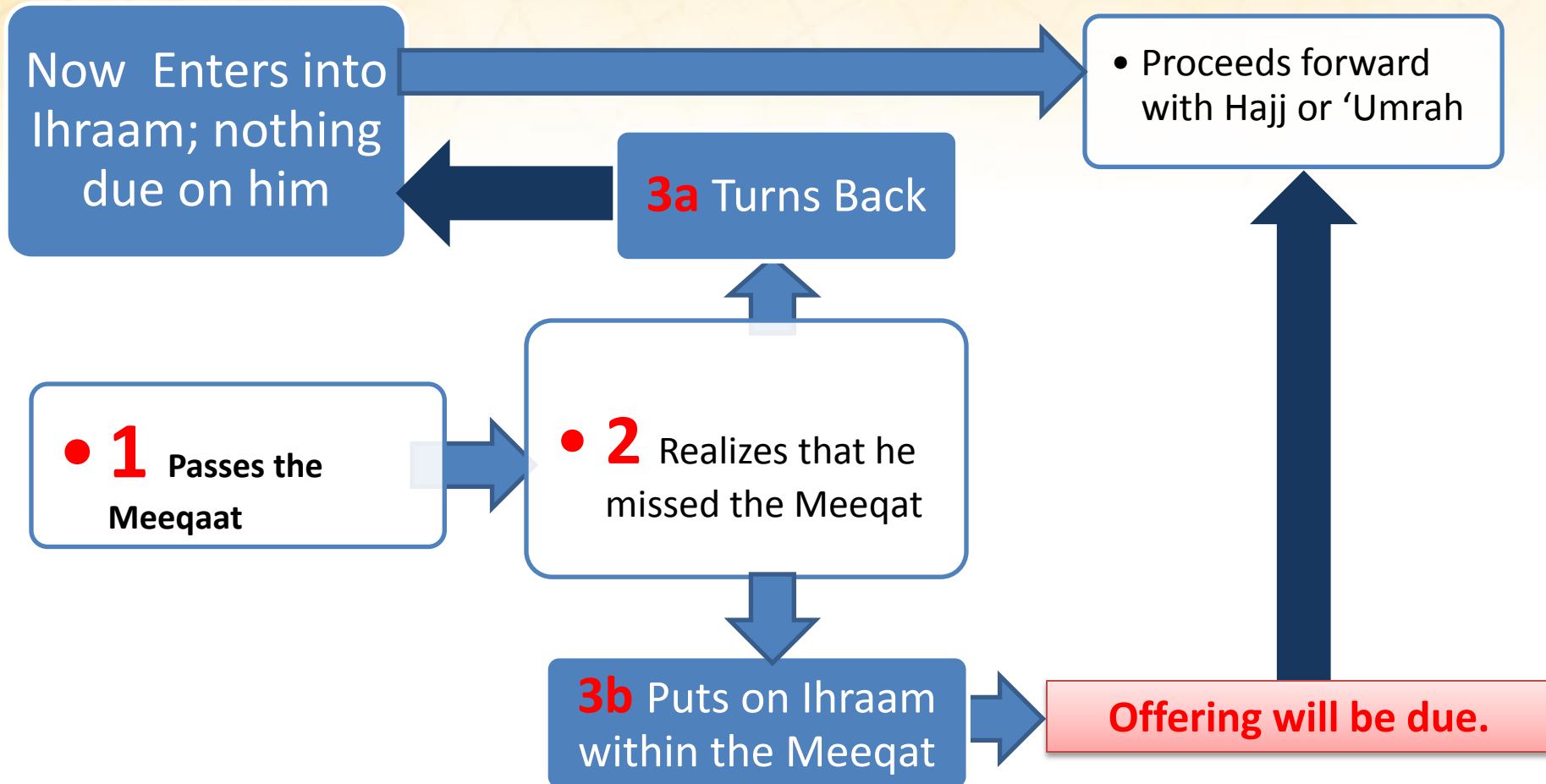

• والأفضل أن لا يحرم قبل الميقات فإن فعل فهو محرم.

Better to not enter ihram before meeqaat, but if he did it is valid.

• وأشهر الحج شوال وذو القعدة وعشرة من ذي الحجة.

Hajj Months: Shawwal, Dhul-Qe'dah & first 10 of Dhul-Hijjah.

باب الإحرام

The chapter of Ihram

Starting State of Ihram

من أراد الإحرام استحَب له أن يغتسل ويتنظف ويتطيب

He who **wants** to make **ihram** is **recommended** to make a **ghusl** (ritual bath), clean himself , and wear **perfume**.

ويتجرد عن المخيط ويلبس إزاراً ورداء أبيضين نظيفين ثم يصلي ركعتين ويحرم عقبيهما وهو أن ينوي الإحرام
Must **abstain** from **form fitted clothes** & wear white clean izaar & redaa', then **pray 2 rak'at** & **make ihram** after them, which is **to intend a state of ihram**.

يستحب أن ينطق بما أحرم به ويشترط ويقول اللهم إني أريد النسك الفلاني فإن حبسني حابس فمحلي حيث حبستني

Mustahab to **speak** of **ihram/intention** & make a **condition** saying: “O Allah, I intend this such and such nusuk, so if something prevents me, then the place of the termination of my ihram is where You made me unable to proceed.

Arrives at
Meeqaat

Should perform
-Ghusl
-Apply perfume
-Switch into the Izaar &
redaa'
Pray 2 rakat

Enter into the state of Ihram
-recommended to say
intention for the Nusuk one
will perform
-make talbeyah frequently

By Salahuddeen as-Seenii, SAA 2nd Year.

Types of Nusuk

وهو مخير بين التمتع والإفراد والقران، وأفضلها التمتع ثم الإفراد، ثم القران.

He has a **choice** between **tamattu'**, **ifrad** or **qiran**, and the **best** is **tamattu'**, then ifrad, then qiran.

والتمتع أن يحرم بالعمرة في أشهر الحج ويفرغ منها ثم يحرم بالحج في عامه.

Tamattu' is to make ihram for 'umrah during the months of hajj, finish it, then make **ihram** for **hajj** in the **same year**.

والإفراد أن يحرم بالحج وحده.

Ifrad is to make **ihram** for **hajj alone**.

والقران أن يحرم بهما أو يحرم بالعمرة ثم يدخل عليها الحج،

Qiran is making **ihram** for **both** or 'umrah then add hajj to it.

ولو أحرم بالحج ثم أدخل عليه العمرة لم ينعقد إحرامه بالعمرة،

If he made **ihram** for **hajj** and then added to it 'umrah, his **ihram** for 'umrah is **invalid**.

Tamattu

- 'Umrah during the Months of Hajj
- Hajj in the Same Year as that 'Umrah
- (+) Sacrifice
- 2 Tawaafs and 2 Sa'ys

Ifraad

- No 'Umrah + No Sacrifice with this Hajj
- 1 Tawaaf and 1 Sa'y (Malik considers Tawaaf al-Qudoom wajib)

Qiraan

- Combine 'Umrah and Hajj in One Ihraam
- 1 Tawaaf and 1 Sa'y (Malik considers Tawaaf al-Qudoom wajib)
- (+) Sacrifice

Talbeyah

فإذا استوى على راحته لبي فقال: لبيك اللهم لبيك، لبيك لا شريك لك لبيك، إن الحمد والنعمة لك والملك لا شريك لك.

Once upon his mount, should make talbeyah “Labbayka Allahumma labbayk, labbayka laa shareeka laka labbayk. Inna al-hamd wa’l-ni’mata laka wa’l-mulk, laa shareeka lak.

Here I am, O Allah, here I am. Here I am, You have no partner, here I am. Verily all praise and blessings are Yours, and sovereignty, You have no partner.

ويستحب الإكثار منها ورفع الصوت بها لغير النساء، وهي آكد فيما إذا علا نشزاً أو هبط وادياً أو سمع ملبياً أو فعل محظوراً ناسياً أو لقي ركباً، وفي أدبار الصلاة المكتوبة وبالأسحار، وإقبال الليل والنهار.

Mustahab to do talbeyah frequently, raise the voice with it for other than women, particularly when :

- go up a hill or down into a valley or
- hear someone saying it or
- do a thing unlawful during ihram or
- meet a group on their mounts and
- after the mandatory prayers and
- in as-Sahar (pre-dawn) and
- during the approaching and departure of the night and day.

باب دخول مكة

Chapter of entering Maccah

يجد نعلين فلبس خفين فلا شيء عليه **الرابع** تغطية الرأس
 والاذنان منه **الخامس** الطيب في بدنه وثيابه **السادس**
 قتل الصيد البر وهو ما كان وحشيا مباحا ومتولدا منه او
 من غيرهما فاما صيد البحر والاهلي وما حرم اكله فلا شيء فيه
السابع عقد النكاح لا يصح منه ولا فدية فيه **الثامن**
 المباشرة للشهوة فيما دون الفرج فان انزل بها فبنيها بدنه
 والا فبنيها شات **التاسع** الوطئ في الفرج فان كان قبل
 التحلل الاول فسد الحج ووجب المضى في ~~تسليمه~~ فاسد
 والحج من قابل وعليه بدنه وان كان بعد التحلل الاول ففيه
 شاة ويحرم من التعيم ليطوف محرما وان وطئ في العرم
 افسدها وعليه شاة ولا يفسد النسك بغيره والمرأة كما
 لرجل الا ان احرامها في وجهها ولها لبس الخيط الاول
باب الفدية وهي على ضربين احدهما على
 التحجير وهي فدية الاذى واللبس والطيب قلة الخياريين
 صيام ثلاثة ايام او اطعام ثلاثة مساكين او صدقة من تمره
 لسته مساكين او ذبح شاة وجزاء الصيد مثل ما قتل
 من النعم الا الطائر فان فيه قيمة الاحكامه ففيها شاة

والنعامة

والنعامة فيها بدنه وتتحير بين اخراج المثل وتقوية بطعام
 فيطعم كل مسكين عدلا او يصوم عن كل مديوم **الضرب**
الثاني على الترتيب وهو هدي التمتع يلزمه شاة فان لم
 يجد فصيام ثلاثة ايام في الحج وسبعة اذا رجع وفدية الجاهل
 ع بدنه فان لم يجد فصيام كصيام التمتع وكذا الحكم في
 البدنه الواجبة في المباشرة والمحصن يلزمه دم فان لم يجد
 فصيام عشرة ايام وفي كل ركعة محظورا من جنس غير قتل الصيد
 فكفارة واحدة الا ان يكون قد كفر عن الاول فان عليه للثاني
 كفارة وان فعل محظورا من اجناس فكل واحد كفارة
 الحلق والتقليم والوطئ وقتل الصيد ليستوي عمده وسهوه
 وسائر المحضورات اي شئ في سهوه وكل هدي او طعام
 فهو لمساكين الحرم الا فدية الاذى يفرقها في الموضوع الذي
 حلق فيه وهدي المحصر ينجز في موضعه واما الصائم
 فيجزئه بكل مكان **باب دخول مكة**
 يستحب ان يدخل مكة من اعلاها ويدخل المسجد من باب
 بني شيبه اقتداء برسول الله صلى الله عليه وسلم فاذا امر البيت
 رفع يديه وكبر لله وحده ودعا ثم يبسدي بطواف



Key

Hajj Guide

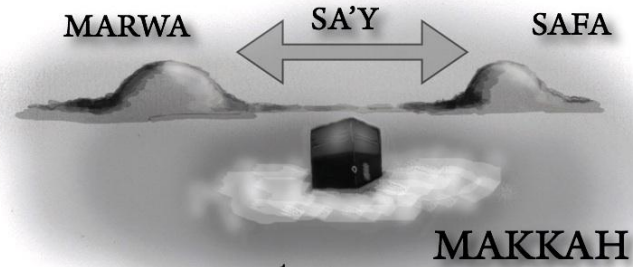

Key

1. 8th Dhul-Hijjah, Makkah to Mina
2. 9th Ddul-Hijjah, Mina to 'Arafah
3. 9th Dhul-Hijjah, 'Arafah to Muzdalifah
4. 10th Dhul-Hijjah, Muzdalifah to Mina
5. 10th Dhul-Hijjah, Nahr - Sacrifice, Cutting of Hair, Tawaf Az-Ziyarah
6. 11th/12th Dhul-Hijjah, Rami of all three pillars
7. Tawaf Al-Wada'

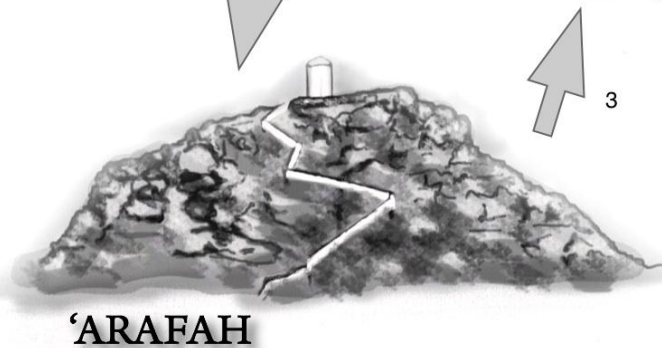
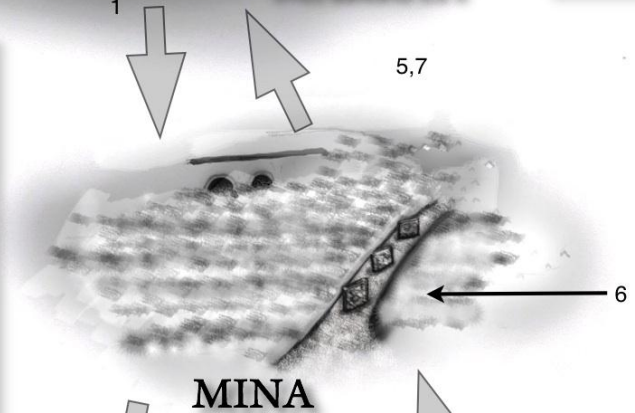

1. 8th Dhul-Hijjah, Makkah to Mina
2. 9th Ddul-Hijjah, Mina to 'Arafah
3. 9th Dhul-Hijjah, 'Arafah to Muzdalifah
4. 10th Dhul-Hijjah, Muzdalifah to Mina
5. 10th Dhul-Hijjah, Nahr - Sacrifice, Cutting of Hair, Tawaf Az-Ziyarah
6. 11th/12th Dhul-Hijjah, Rami of all three pillars
7. Tawaf Al-Wada'

يستحب أن يدخل مكة من أعلاها

It is preferable to **enter** Makkah **from the northern side**.

ويدخل المسجد من باب بني شيبه لأن النبي ﷺ دخل منه.

And **enter** the **masjid** from the **gate of Abi Shaybah**, since the **Prophet ﷺ entered** from there.

فإذا رأى البيت رفع يديه وكبر الله وحمده ودعا

Once he **sees** the **house**, **raises** his **hands**, says '**Allahu Akbar**, **praises** Allah and **supplicates**.

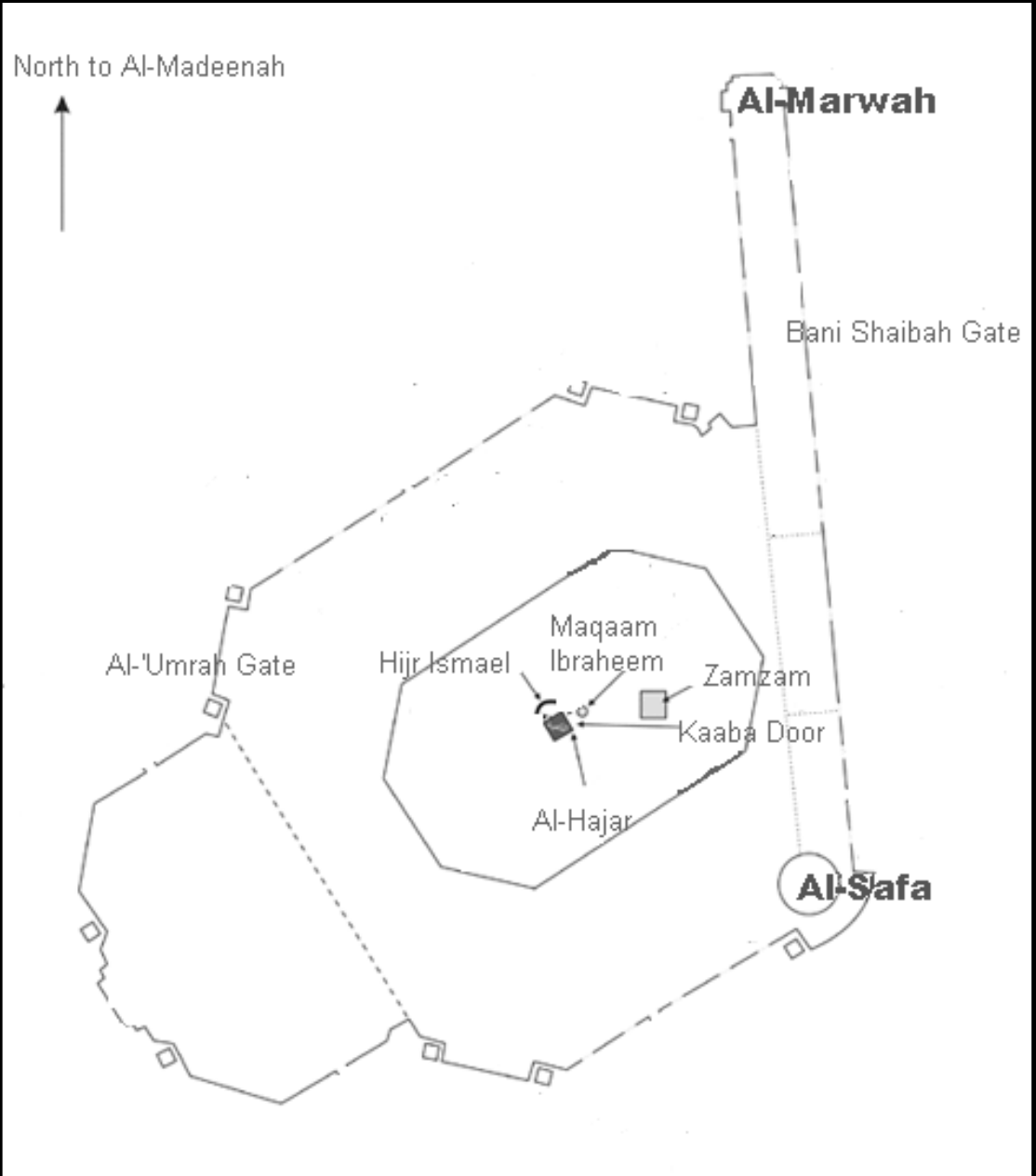

First Tawaaf

ثم يبتدىء بطواف العمرة إن كان معتمراً، أو بطواف القدوم إن كان مفرداً أو قارناً

And then he starts with the circumambulation of the 'Umrah (if doing 'Umrah) or that of the arrival (tawaaf al-qudoom) if he was performing ifraad (Hajj alone) or qiraan (Hajj and 'Umrah simultaneously.)

فيضطبع برادئه فيجعل وسطه تحت عاتقه الأيمن
وطرفيه على عاتقه الأيسر

He makes idtiba' with his upper garment and puts the middle of it underneath his right shoulder and the two ends over his left shoulder.



ويبدأ بالحجر الأسود
فيستلمه ويقبله ويقول: بسم
الله والله أكبر، اللهم إيماناً
بك وتصديقاً بكتابك ووفاء
بعهدك واتباعاً لسنة نبيك
محمد صلى الله عليه وسلم.

And he starts at the
black stone and
places his hand on it
✽ and kisses it ✽
and says: (Bismillah
and Allahu Akbar; O
Allah, out of faith in
You and to show
belief in Your book,
fulfill Your covenant
and follow the
Sunnah of Your
prophet, Muhammad

ﷺ

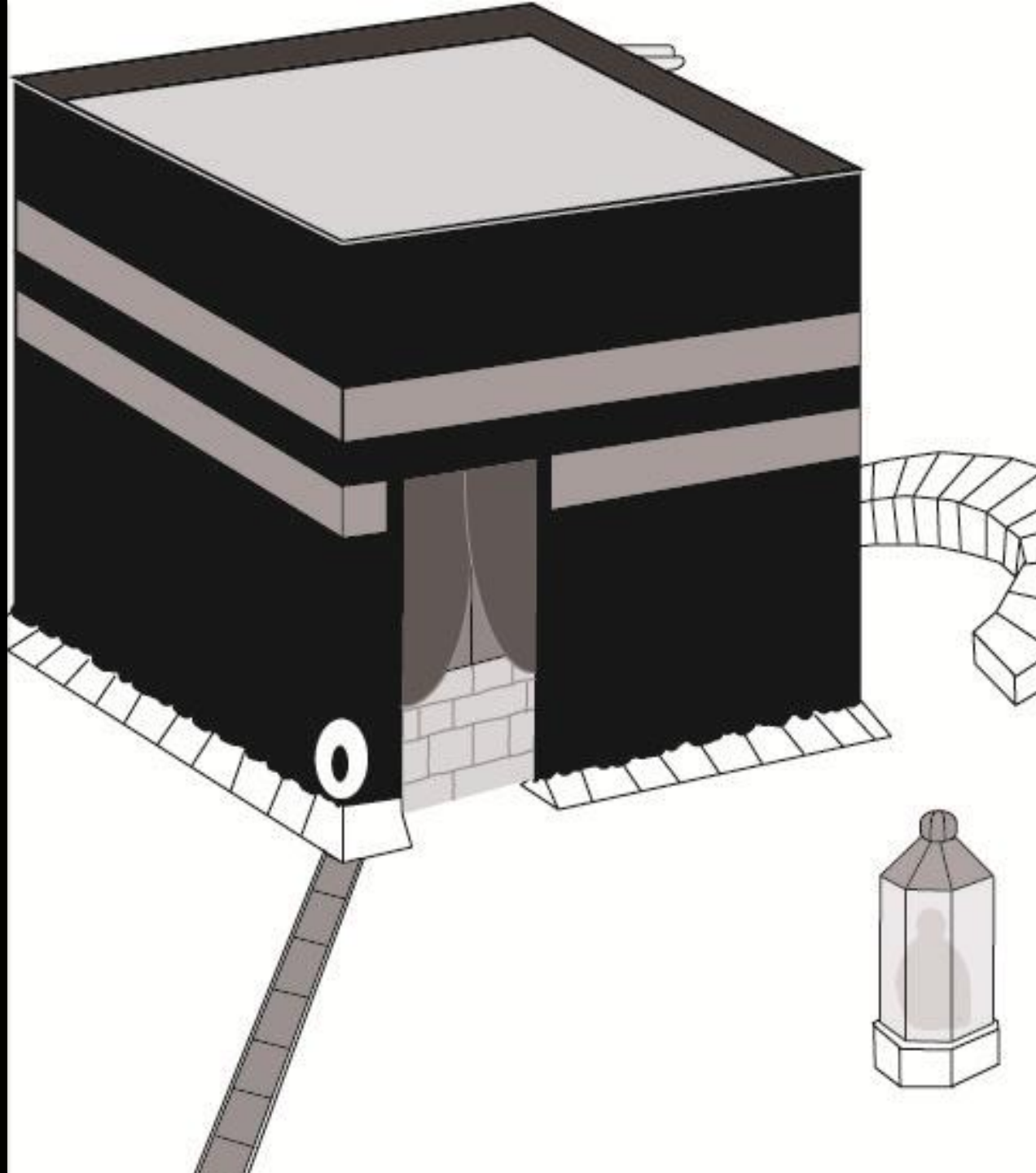

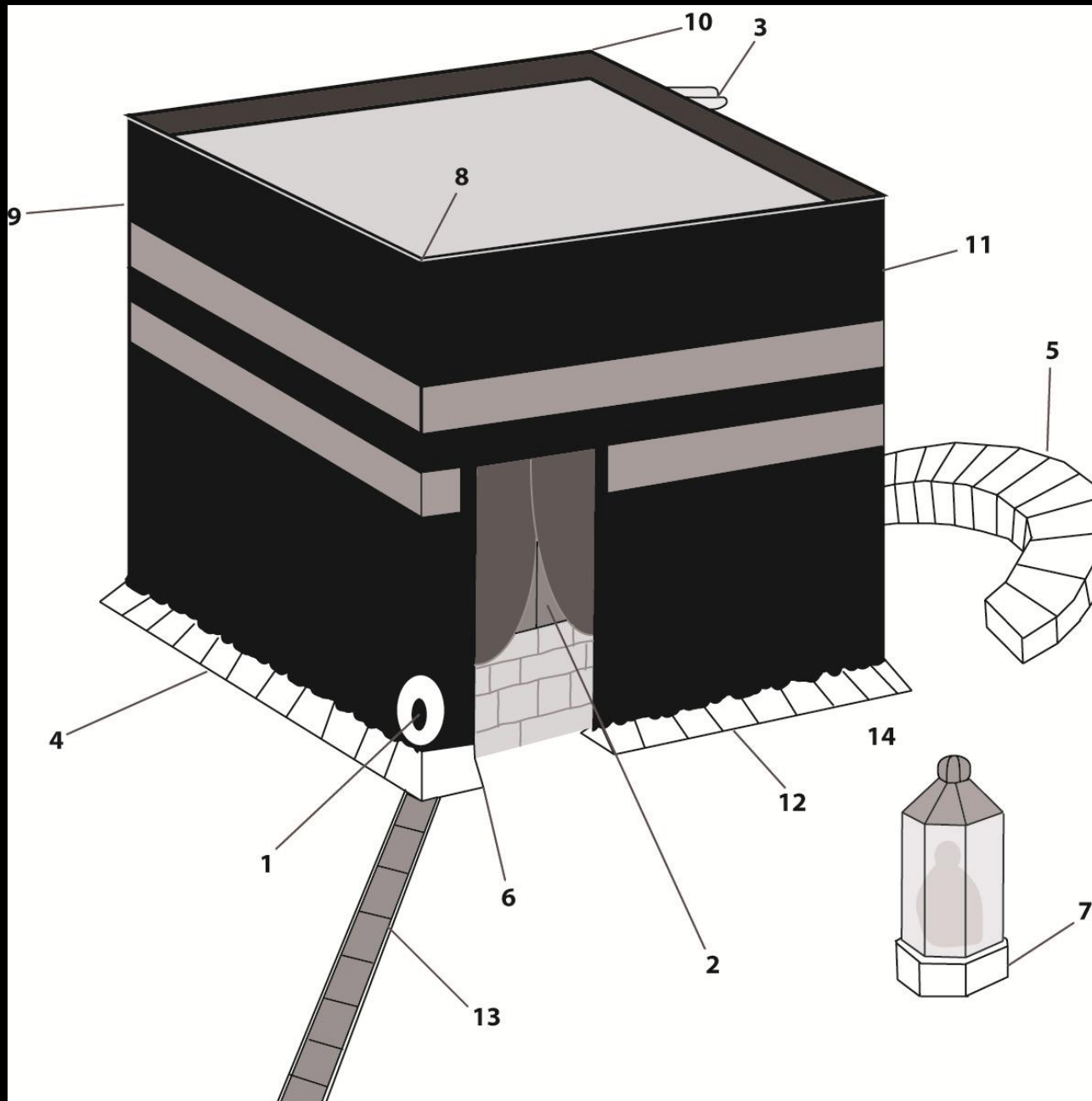

1. Alhajar al-Aswad
2. Kaaba Door
3. Meezaab (Rain Spout)
4. Shadharwaan (Buttress)
5. Hija Ismael
6. Al-Multazam
7. Maqaam Ibraheem
8. Rukn al-Hajar
9. Ar-ruk al-Yamaani (Yemeni Corner)
10. Ar-Rukn Ash-Shami
11. Ar-Rukn al-Iraqi
12. Cover
13. Brown Line indicates beginning of tawaaf (Contemp.)

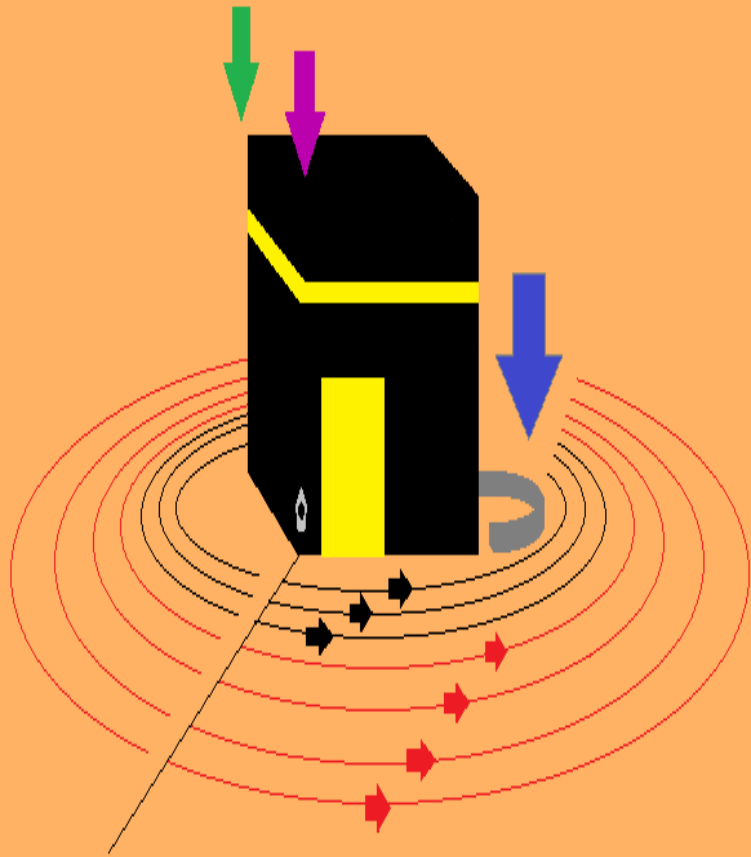

ثم يأخذ عن يمينه ويجعل البيت عن يساره، فيطوف سبعاً يرمل في الثلاثة الأول من الحجر إلى الحجر، ويمشي في الأربعة الآخر

And then he moves to his right and keeps the house (ka'bah) on his left ❁ and circumambulates seven times, making ramal (brisk walking - short steps) in the first three rounds with each round starting and ending from the stone. And he walks in the last four rounds.

وكلما حاذى الركن اليماني والحجر استلمهما وكبر وهلل

Whenever he is in line with the Yemeni corner or the stone, he places his hand on them ❁ and says 'Allahu Akbar' and makes tahleel (saying la ilaha illa Allah).

Tawaaf al Qudoom:
 First 3 circuits: brisk walking
 last 4: normal pace.
 Idtiba' for all circuits

Supplication

- ويقول بين الركنين: ربنا آتنا في الدنيا حسنة وفي الآخرة حسنة وقنا عذاب النار
- And he says **between** the **two corners**: “O our Lord! Grant us good in this world and good in the Hereafter, and protect us from the torment of the Fire.”
- ويدعو في سائره بما أحب.
- And makes any supplication he wishes in the rest.

Two Rak'ats Behind the Station

- ثم يصلي ركعتين خلف المقام،
ويعود إلى الركن فيستلمه.
- and then pray two rak'ats behind the station (of Ibraheem) ❁ and then he returns to the corner (of the Black Stone) and places his hand on it.

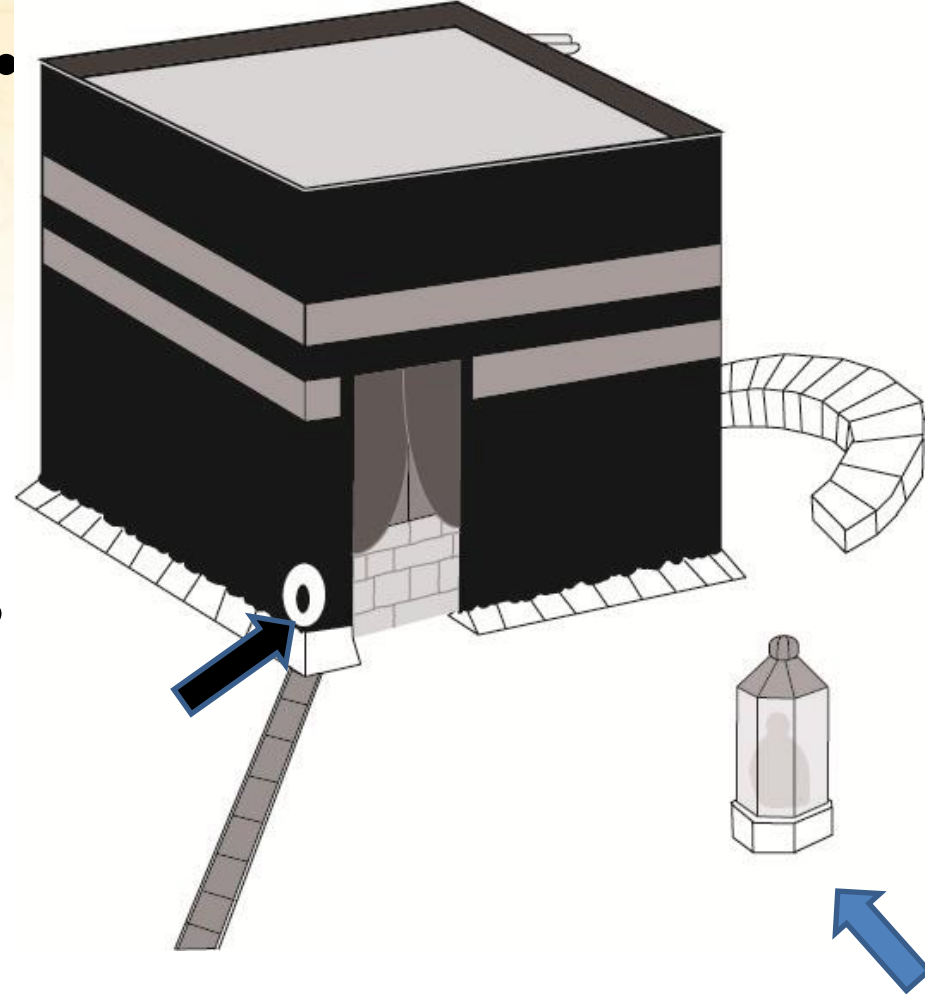

TYPE OF TAWAAF	RAMAL (BRISK WALKING)	IDTIBA' (UNCOVERING THE RIGHT SHOULDER)	SPECIAL NOTES
Al Qudoom			1 st thing the pilgrim does and if he is doing tamattu' his Tawaaf for 'umrah is his Qudoom
Al Ifaadah aka Az-Zeyarah			Done on the 10 th of Dhul Hijja: Pillar of Hajj
Al-Wadaa'			"No one should leave Mecca without his last action being with the House" [Muslim}
At-Tatawwu (Voluntary)			May become obligatory if person made it a vow

[Sa'y]

• ثم يخرج إلى الصفا من بابه فيرقى عليه ويكبر الله ويهلله ويدعوه

• Then, he departs **to as-Safa** from its gate and **climbs** it and says **Allahu Akbar** and makes **tahleel**, and **supplicates** to Him (Allah).

• ثم ينزل فيمشي إلى العلم، ثم يسعى إلى العلم الآخر، ثم يمشي حتى يأتي المروة فيفعل كفعله على الصفا

• And then he **walks** to the **flag** and **then** walks **briskly** to the **other flag** and **then walks** until he reaches **al-Marwah** and does as he did at as-Safa.

• ثم ينزل فيمشي في موضع مشيه، ويسعى في موضع سعيه، حتى يكمل سبعة أشواط، يحتسب بالذهاب سعية، وبالرجوع سعية، يفتح بالصفا ويختم بالمروة.

• After that he **walks** in the place of walking and **walks briskly** in the place of walking briskly; until he finishes **seven rounds**. He counts going as one round and coming back as one round **starting** with **as-Safa** and **finishing** with **al-Marwah**.

Sa'y



Exiting from the Ihram of Umrah

- ثم يقصر من شعره إن كان معتمراً وقد حل. إلا المتمتع إن كان معه هدي والقارن والمفرد فإنه لا يحل.
- and then he **shortens** his **hair** if he was making 'Umrah and **exited** from his state of **ihram**, except the **one making tamattu'** if he has **his offerings** with him or the one **making qiraan or ifrad**; none of them **exit from** the state of **ihram**.
- والمرأة كالرجل، إلا أنها لا ترمل في طواف ولا سعي.
- **Women are like men** except they **do not do ramal** (brisk walking & short steps) in tawaaf or sa'y.

باب صفة الحج

Chapter of the description of hajj

[Functions of the 8th (Tarweyah)]

• وإذا كان يوم التروية فمن كان
حلالاً أحرَم من مكة وخرج إلى
عرفات

- And when it is the day of Tarweyah (storing water) 1, then everyone who is not in a state of ihram should enter into it from Makkah and go to 'Arafat.

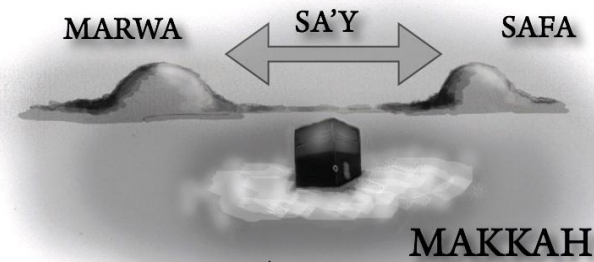

Key

1. 8th Dhul-Hijjah, Makkah to Mina
2. 9th Ddul-Hijjah, Mina to 'Arafah
3. 9th Dhul-Hijjah, 'Arafah to Muzdalifah
4. 10th Dhul-Hijjah, Muzdalifah to Mina
5. 10th Dhul-Hijjah, Nahr - Sacrifice, Cutting of Hair, Tawaf Az-Ziyarah
6. 11th/12th Dhul-Hijjah, Rami of all three pillars
7. Tawaf Al-Wada'

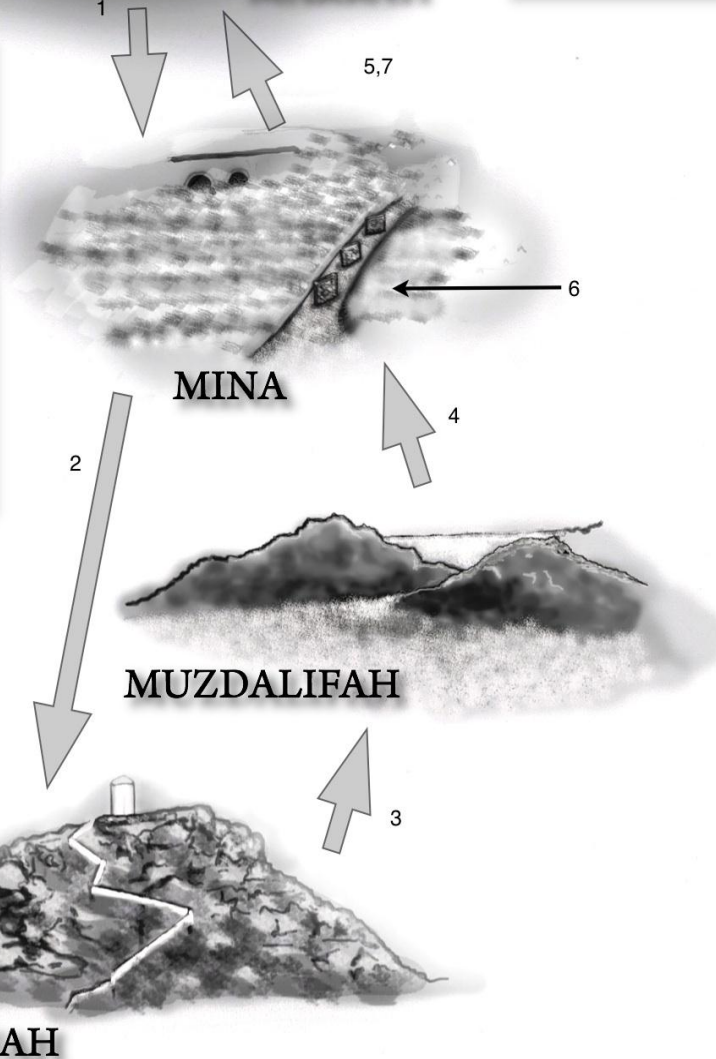

Hajj
Guide

[Functions of the 9th ('Arafah)]

فإذا زالت الشمس يوم عرفه صلى الظهر والعصر يجمع بينهما بأذان وإقامتين، ثم يروح إلى الموقف -
وعرفات كلها موقف إلا بطن عرنة.

And when the sun reaches its zenith on the day of 'Arafat, he prays dhuhr and 'asr combined ❁ with one adhaan and two iqamas. Then, goes to the standing place: All of 'Arafat ❁ except for the bottom of the valley of 'Uranah.

ويستحب أن يقف في موقف النبي أو قريباً من الصخرات ويجعل حبل المشاة بين يديه ويستقبل القبلة
ويكون راكباً

It is preferable to stand at the site where the Prophet stood or close to the rocks and have the pedestrians in front of him, and face the Qiblah while riding.



Supplication

- ويكثر من قول لا إله إلا الله وحده لا شريك له، له الملك وله الحمد، بيده الخير وهو على كل شيء قدير، ويجتهد في الدعاء والرغبة إلى الله عز وجل إلى غروب الشمس
- And say abundantly, “There is no God but Allah, alone without partners; to Him belongs the dominion and all praise is due to Him; in His hands is all goodness and He is all-capable of all things.”
- And he should **excel in making supplication** and seeking Almighty Allah **until sunset**.

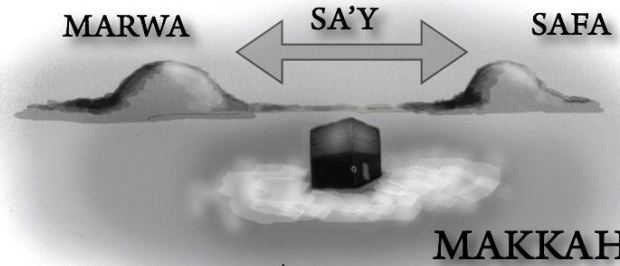

Key

1. 8th Dhul-Hijjah, Makkah to Mina
2. 9th Dhul-Hijjah, Mina to 'Arafah
3. 9th Dhul-Hijjah, 'Arafah to Muzdalifah
4. 10th Dhul-Hijjah, Muzdalifah to Mina
5. 10th Dhul-Hijjah, Nahr - Sacrifice, Cutting of Hair, Tawaf Az-Ziyarah
6. 11th/12th Dhul-Hijjah, Rami of all three pillars
7. Tawaf Al-Wada'

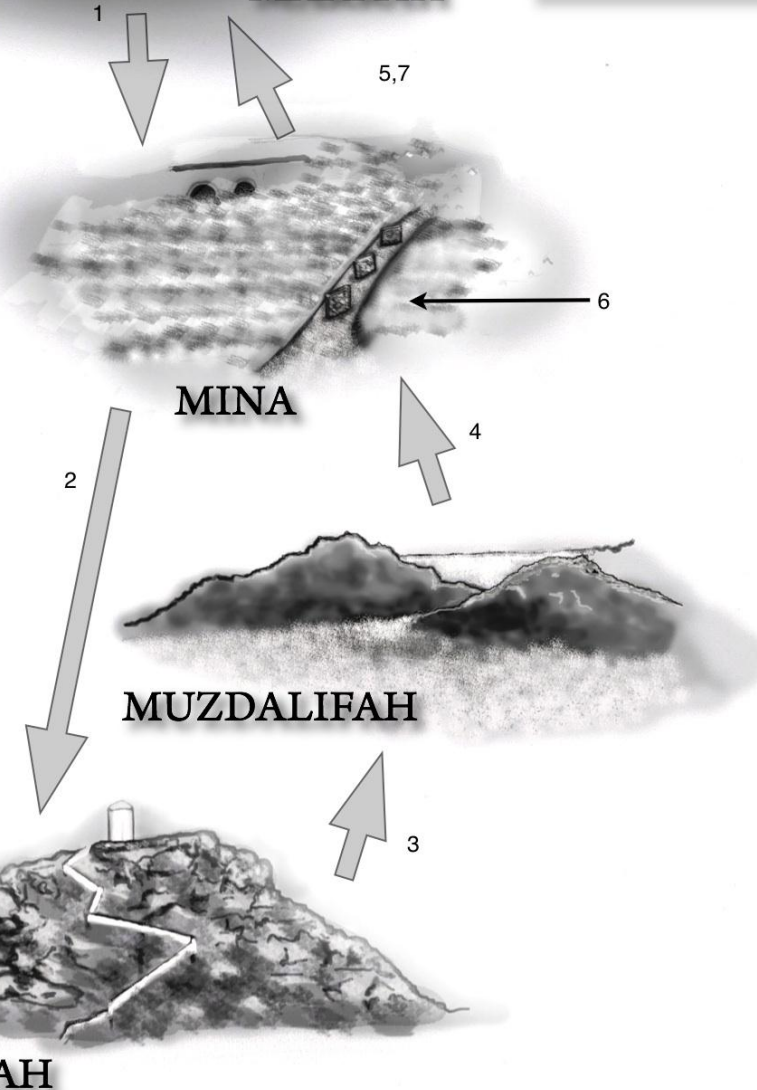

ثم يدفع مع الإمام إلى مزدلفة على طريق المازمين و عليه السكينة والوقار ويكون ملبياً ذاكراً لله عز وجل

• And then **leaves** with the imam to **al-Muzdalifah** taking the route of **al-Ma'zmayn**.

• He proceeds with **serenity and dignity** while making **talbeyah** and mentioning Almighty Allah.

فإذا وصل إلى مزدلفة صلى بها المغرب والعشاء قبل حط الرحال يجمع بينهما، ثم يبيت بها.

• Once he **reaches** al-Muzdalifah, he **prays al-Maghrib and al-'Isha'** ✨ before he unloads his belongings.

• He combines the prayers, ✨ then, **sleeps over** in that place.

[Functions of the 10th (Eid)]

- ثم يصلي الفجر بغسل، ويأتي المشعر الحرام فيقف عنده ويدعو
- After that, he **prays al-Fajr** while it is **still dark** and he **goes to the Mash'ar al-Haraam** and stands there and **supplicates**.
- ويقف حتى يسفر جداً، ثم يدفع قبل طلوع الشمس
- And he **stands until** it is **well lit**;---and then **moves before sunrise**. ❁

[Ramy/Stoning]

• فإذا بلغ محسراً أسرع قدر رمية بحجر حتى يأتي منى فيبتدئ بجمرة العقبة فيرميها بسبع حصيات كحصى الخذف

- Once he **reaches Muhasser**, he should **hasten** ❁ for a distance of a stone's throw until he arrives at Mina. Then, he **starts** with the **Jamrat-ul-'Aqabah**, and throws **seven pebbles** at it that are like the **pebbles of throwing**.

• يكبر مع كل حصة، ويرفع يديه في الرمي، ويقطع التلبية بابتداء الرمي، ويستبطن الوادي ويستقبل القبلة، ولا يقف عندها

- He **says Allahu Akbar** with every pebble and **raises his hand** while throwing. And he **interrupts the talbeyah once he starts throwing**.
- And he **stands in the middle/bottom** of the **valley** and **faces the Qiblah₂**, and he does not stand by it.

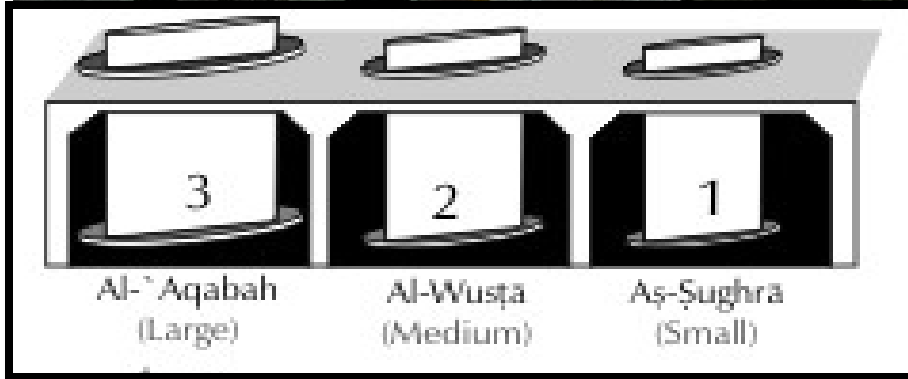

[Nahr/Slaughtering]

ثم ينحر هديه، ثم يحلق رأسه أو يقصره ثم قد حل له كل شئ إلا النساء.

Then, he **slaughters** his sacrifice and **shaves** his head or **shortens** his hair and then **everything** is **permissible** for him **except** contact with **women**.

[Tawaf al-Ifadah]



• ثم يفيض إلى مكة فيطوف للزيارة وهو الطواف الواجب الذي به تمام الحج

- Then, he **proceeds** to **Makkah**, and performs the **tawaaf** of **az-Zeyarah**; and that is **the mandatory** tawaaf with which the Hajj becomes complete.

• ثم يسعى بين الصفا والمروة إن كان متمتعاً أم ممن لم يسع مع طواف القدوم

- Then he **walks briskly** between **as-Safa & al-Marwa** if he was doing **tamattu'** or hasn't made sa'y with tawaaf al-Qudoom.

[Total Exiting from Ihraam]

After that, everything is halal for him.

ثم قد حل من كل شيء.

ويستحب أن يشرب من ماء زمزم لما أحب، ويتذرع منه، ثم يقول: اللهم اجعله لنا علماً نافعاً، ورزقاً واسعاً، ورياً وشبعاً، وشفاء من كل داء، واغسل به قلبي واملاه من خشيتك وحكمتك.

And it is recommended that he:

- Drinks from Zamzam with any intention that he wishes.
- And to drink his fill.
- Then he says,

“O Allah grant us with it knowledge that is beneficial, provision that is plentiful, quenching of thirst and satisfaction after hunger and cure of all ailments and wash, with it, my heart, and fill it with fear of You and fill it with Your wisdom.”*

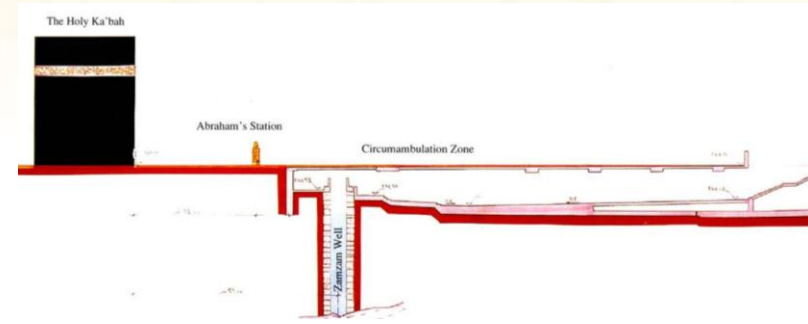

baiturrahmanvni.files.wordpress.com

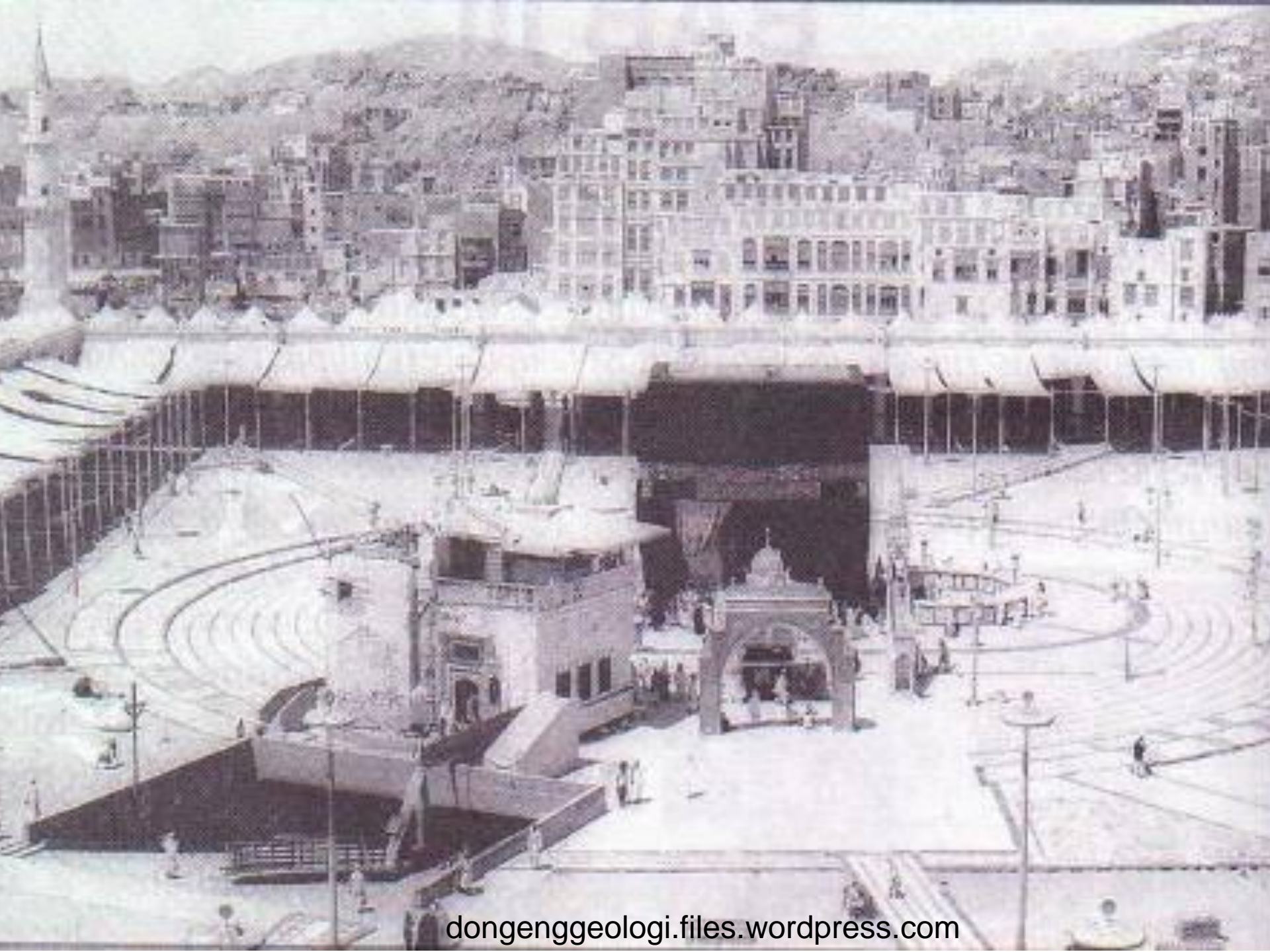

Key

Hajj Guide

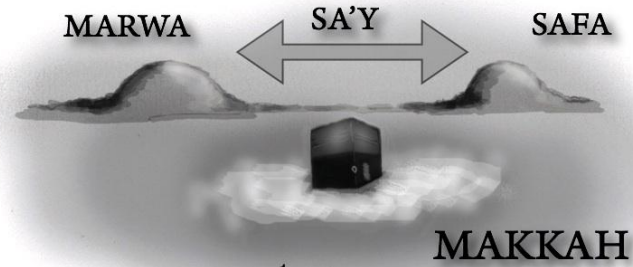

Key

1. 8th Dhul-Hijjah, Makkah to Mina
2. 9th Ddul-Hijjah, Mina to 'Arafah
3. 9th Dhul-Hijjah, 'Arafah to Muzdalifah
4. 10th Dhul-Hijjah, Muzdalifah to Mina
5. 10th Dhul-Hijjah, Nahr - Sacrifice, Cutting of Hair, Tawaf Az-Ziyarah
6. 11th/12th Dhul-Hijjah, Rami of all three pillars
7. Tawaf Al-Wada'

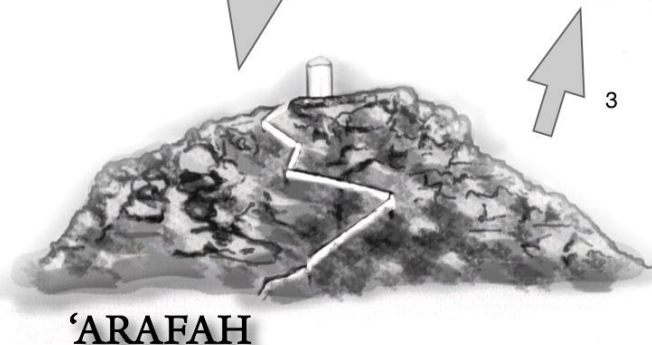
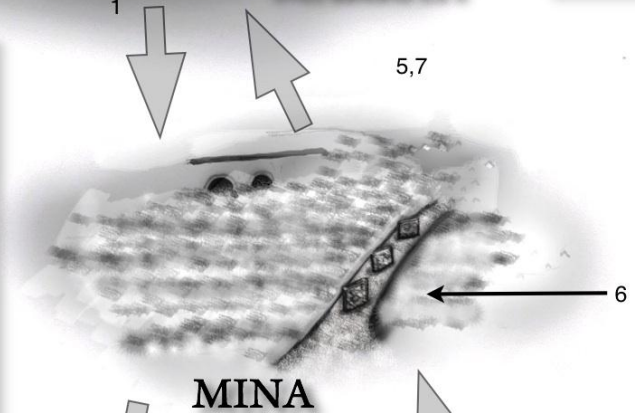

1. 8th Dhul-Hijjah, Makkah to Mina
2. 9th Ddul-Hijjah, Mina to 'Arafah
3. 9th Dhul-Hijjah, 'Arafah to Muzdalifah
4. 10th Dhul-Hijjah, Muzdalifah to Mina
5. 10th Dhul-Hijjah, Nahr - Sacrifice, Cutting of Hair, Tawaf Az-Ziyarah
6. 11th/12th Dhul-Hijjah, Rami of all three pillars
7. Tawaf Al-Wada'

بَاب مَا يَفْعَلُهُ بَعْدَ الْحُلِّ

Chapter of

What He Should Do After Exiting from Ihram

[Mabeet/Sleeping over in Mina]

• ثم يرجع إلى منى ولا يبيت
لياليها إلا بها.

- Then, he goes to Mina and should only stay the nights of Mina in Mina. ❁



[Rest of the Ramy/Stoning]

فيرمي بها الجمرات بعد الزوال من أيامها، كل جمرة
بسبع حصيات

Then, he **stones** the **Jamarat** after **zawaal**
(sun reaching meridian) of each day.--**Each**
Jamrah is stoned **with seven pebbles**. ❁

يبتدئ بالجمرة الأولى فيستقبل القبلة ويرميها بسبع
حصيات كما رمى جمرة العقبة، ثم يتقدم فيقف فيدعو
الله، ثم يأتي الوسطى فيرميها كذلك، ثم يرمي جمرة
العقبة ولا يقف عندها.

He **starts** with the **first Jamrah** ❁ and faces
the Qiblah ❁ and stones it with seven
pebbles ❁ as he did with Jamrat-ul-'Aqabah
and then he **proceeds** and stands to **invoke**
Almighty Allah ❁ and then **goes** to the
middle Jamrah ❁ and **stones** it as well.
Then, he stones Jamrat-ul-'Aqabah; ❁ but
he **does not stand** by it. ❁

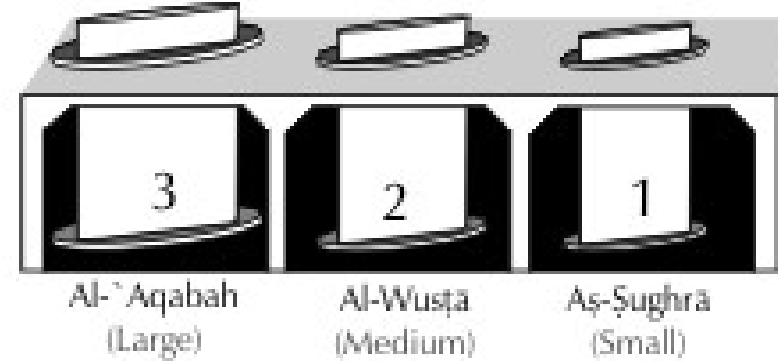

When to Leave Mina

- ثم يرمي في اليوم الثاني كذلك
- Then, he **stones** in the **second day** likewise. ❁
- فإن أحب أن يتعجل في يومين خرج قبل الغروب
- If he **desired to leave early**, after two days, he **should** leave **before sunset**. ❁
- فإن غربت الشمس وهو بمنى لزمه المبيت بمنى والرمي من غد
- If the **sun sets** while he is still in Mina, he **must stay** overnight and **stone** the Jamarat the **following day**.

'Umrah Now?

- فإن كان متمتعاً أو قارناً فقد انقضى حجه وعمرته
- If it is **tamattu'** or **qiraan**, his **Hajj** and **'umrah** are now **complete** ❁
- وإن كان مفرداً خرج إلى التنعيم فأحرم بالعمرة منه، ثم يأتي مكة فيطوف ويسعى ويحلق أو يقصر
- If he was doing **ifraad**, he **goes out to at-Tan'eem** and enters into ihram **for 'Umrah** from there and after that he goes to Makkah and makes tawaaf and sa'y and shaves or shortens his hair.
- فإن لم يكن له شعر استحب أن يمر موسى على رأسه، وقد تم حجه وعمرته
- If he has **no hair**, it is **recommended** to **pass a razor** over his head, and his **Hajj** and **'Umrah** would be then **completed**.

Qiran = Ifrad + Sacrifice

• وليس في عمل القارن زيادة على عمل المفرد. لكن عليه وعلى المتمتع دم لقوله تعالى: فمن تمتع بالعمرة إلى الحج فما استيسر من الهدى فمن لم يجد فصيام ثلاثة أيام في الحج وسبعة إذا رجعتم.

- One doing **qiraan** does **not** do **more** than one doing **ifraad**.
- **However**, he and the one doing tamattu' must **slaughter**, based on the saying of Almighty Allah,

“And whosoever performs the Umrah in the months of Hajj, before (performing) the Hajj, (i.e. Tamattu or Qiraan), he must slaughter a Hady such as he can afford, but if he cannot afford it, he should observe Sawm (fasts) for three days during the Hajj and seven days after his return.” (2:196)

TAMATTU

IFRAAD

QIRAAN

ENTERS 1ST IHRAAM

ENTERS 1ST AND ONLY IHRAAM

PERFORMS 'UMRAH &
EXITS 1ST IHRAAM

PERFORMS TAWAAF AL-QUDOOM: MAY PERFORM SA'Y
NOW INSTEAD OF ON THE 10TH AFTER TAWAAF AL-
IFAADAH

8th of DHUL HIJAH: RE-
ENTERS IHRAAM

8th ,9th ,& 10th ALL DO THE SAME ACTS OF WORSHIP UP UNTIL THE STONING OF THE
JAMRAT UL-'AQABAH

SACRIFICE,
SHAVES, 1ST
TAHALLUL

NO SACRIFICE! SHAVES,
1ST TAHALLUL

SACRIFICE,
SHAVES, 1ST
TAHALLUL

10TH OF DHUL-HIJAH CONTINUED : ALL 3 HUJJAJ PROCEED TO AL-HARAM TO
PERFORM TAWAAF AL-IFAADAH

MANDATORY SA'Y

PERFORMS SA'Y IF DID NOT DO SO WITH AL-QUDOOM

NOW ALL HAVE EXITED IHRAM (2ND TAHALLUL) ; STONING ON 11TH, 12TH, 13TH, TAWAAF
AL WADAA BEFORE LEAVING MECCA

[Wadaa'/Farewell to the House]

- وإذا أراد القفول لم يخرج حتى يودع البيت بطواف عند فراغه من جميع أموره حتى يكون آخر عهده بالبيت
- And when he wants to return [to his homeland], he **should not leave until he bids farewell** to the House **by circumambulation**, after he has completed all his matters, so that the **last place** he departs Makkah from is the **House**.
- فإن اشتغل بعده بتجارة أعاده
- **If, thereafter**, engaged in some **business**, he must **repeat** it.

ويستحب له إذا طاف أن يقف في الملتزم بين الركن والباب فيلتزم البيت ويقول: اللهم هذا بيتك وأنا عبدك وابن عبدك وابن أمتك، حملتني على ما سخرت لي من خلقك، وسيرتني في بلادك حتى بلغتني بنعمتك إلي بيتك، وأعنتني على أداء نسكي، فإن كنت رضيت عني فازدد عني رضى، وإلا فمن الآن قبل أن تنأى عن بيتك داري، فهذا أوان انصرافي إن أدنت لي، غير مستبدل بك ولا ببيتك ولا راغب عنك ولا عن بيتك. اللهم أصحبني العافية في بدني، والصحة في جسمي، والعصمة في ديني، وأحسن من قلبي، وارزقني طاعتك ما أبقيتني، واجمع لي بين خيري الدنيا والآخرة، إنك على كل شئ قدير.

It is recommended for him if he made tawaaf to stand at al-Multazam between the pillar (Black Stone) and the door.

He would embrace the House and say,

“O Allah, this is Your House and I am Your slave, son of Your male slave, son of Your female slave. You have carried me on a creature that You subdued to me. And You caused me to travel through Your lands until You caused me to reach Your house by Your grace. And You have enabled me to perform my rites (of pilgrimage). If You were pleased with me then, I beg You to be more pleased, otherwise, be pleased with me now before my place of residence grows farther away from Your House, for now I am about to depart if You permit, without forsaking You or Your House. O Allah, give me safety and good physical health and protect me in my religion; let my affairs turn out well (find my family well and safe upon my return). And help me to obey You as long as You keep me alive, and give me the good of this world and the Hereafter, for You are able to do all things.”

[Wadaa'/Farewell to the House]

ويدعو بما أحب ثم يصلي على النبي صلى الله عليه وسلم.

Then, he **supplicates** as he likes and **sends peace** and blessings on the **Prophet** ﷺ.

فمن خرج قبل الوداع رجع إليه إن كان قريباً، وإن بعد بعث بدم.

So, whoever **leaves before the farewell** (tawaaf), he **returns** to it if he is **close**, and if he is **far**, he sends a **sacrifice** [of sheep or a goat].

إلا الحائض والنفساء فلا وداع عليهما، ويستحب لهما الوقوف عند باب المسجد والدعاء.

Except for a **menstruating** woman and one with postpartum bleeding; they are **not obliged** to perform farewell (tawaaf). ❁

✓ Mustahab for them to stand at the masjid's door and supplicate

Courtesy of Salahuddeen as-Seeni SAA, 2nd Year.

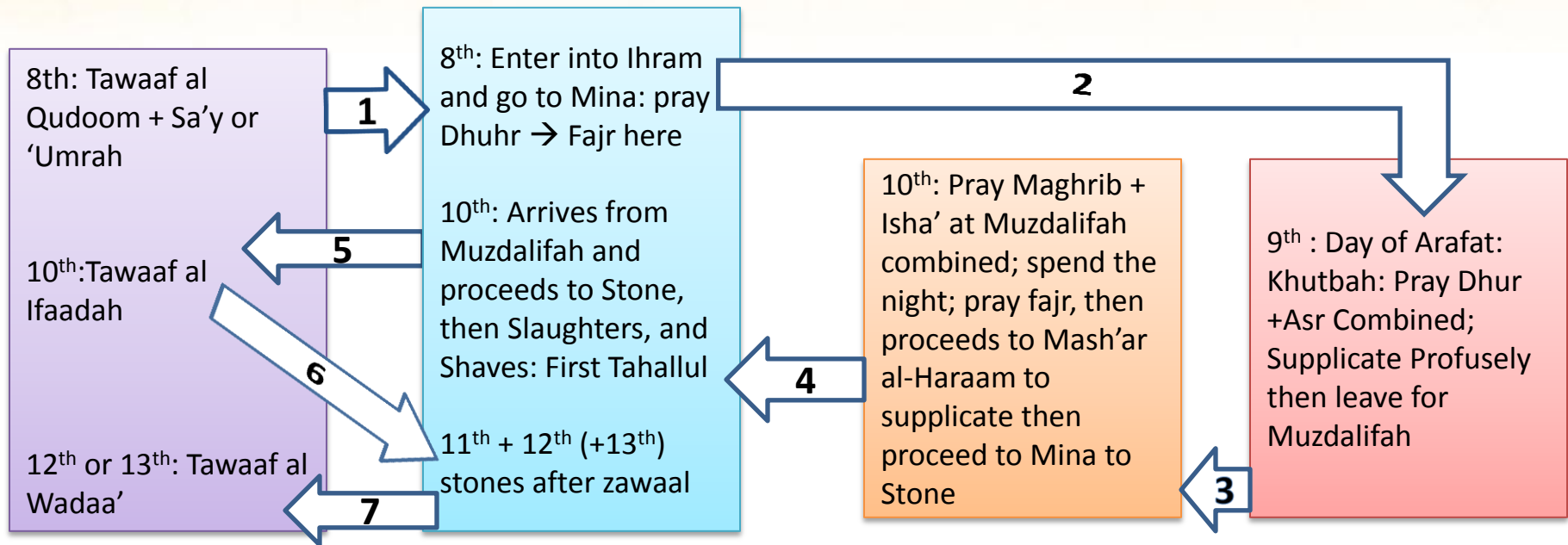

Key

Hajj Guide

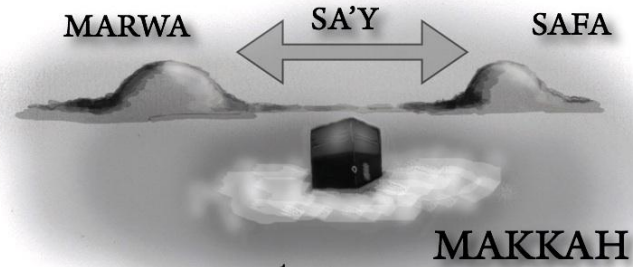

Key

1. 8th Dhul-Hijjah, Makkah to Mina
2. 9th Ddul-Hijjah, Mina to 'Arafah
3. 9th Dhul-Hijjah, 'Arafah to Muzdalifah
4. 10th Dhul-Hijjah, Muzdalifah to Mina
5. 10th Dhul-Hijjah, Nahr - Sacrifice, Cutting of Hair, Tawaf Az-Ziyarah
6. 11th/12th Dhul-Hijjah, Rami of all three pillars
7. Tawaf Al-Wada'

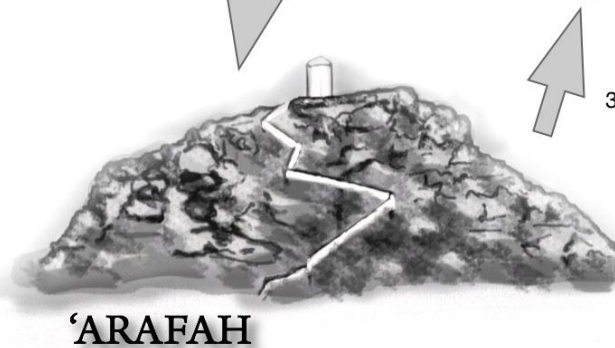
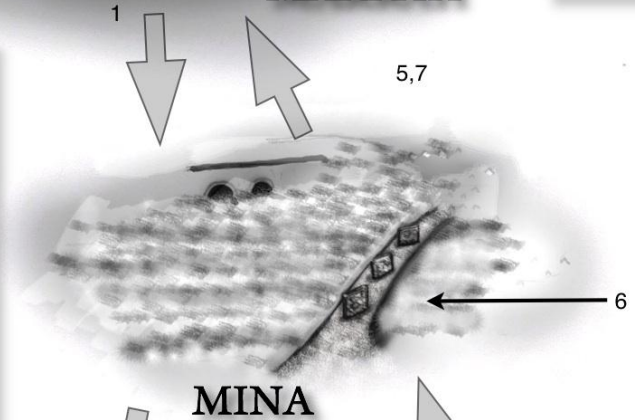

1. 8th Dhul-Hijjah, Makkah to Mina
2. 9th Ddul-Hijjah, Mina to 'Arafah
3. 9th Dhul-Hijjah, 'Arafah to Muzdalifah
4. 10th Dhul-Hijjah, Muzdalifah to Mina
5. 10th Dhul-Hijjah, Nahr - Sacrifice, Cutting of Hair, Tawaf Az-Ziyarah
6. 11th/12th Dhul-Hijjah, Rami of all three pillars
7. Tawaf Al-Wada'